

南部ミニバスケットボール指導者様

第回長崎南部ミニバスケットボール大会について ～ 県大会壮行試合 ～

平成24年11月6日(火)
会長 森 猶隆

標記の件につきまして、下記の通り開催しますので、どうぞ宜しくお願いします。

1. 目的 (1) 長崎南部地区の小学校のミニバスケットボールの技術向上を図る。
(2) 近隣小学校の児童・指導者・保護者の親睦を図る。
2. 主催 N・N・B・A (長崎南部ミニバスケットボール指導者連合)
3. 後援 為石小ミニバスケットボール保護者連合
4. 期日 平成24年 11月10日(土) ～第2土曜日～
5. 会場 大浦小学校体育館, 土井首小学校体育館
6. 参加校
女子 16チーム
土井首・式見・愛宕・北陽・戸町・大浦・香焼・喜々津・深堀・西城山・古賀・上長崎
南長崎・大崎 HOOPS・長崎 Jr.・時津北 (招待)
7. 競技方法
○トーナメント戦
○試合順の左側がオフィシャルに向かって右のベンチで、ユニフォームの色は白となる。
○試合時間 5分止め ⑤-1-⑤-5-⑤-1-⑤
○各会場上位2チームを表彰
○今大会の結果は、次大会には反映されません。
8. 参加費 大会参加費 2,000 円を当日会場で徴収します。
9. 駐車場について (駐車券あり)
大浦会場: 4台まで 土井首会場: 4台まで
※ 会場に来た際に、駐車券を提示してください。
※ 各チームの保護者へ駐車台数の確認と路上駐車を絶対にしないようにお伝え下さい。
10. 準備物について (大浦会場/土井首会場)
○ デジタイマ・・・・(大浦小1, 深堀小1/土井首小1, 西城山小1)
○ オフィシャルセット・・・・(大浦小1, 古賀小1/土井首小1, 香焼小1)
○ スコアシート・・・・(南長崎小/土井首小)
○ 対戦表・・・・(事務局)
○ 賞状/トロフィ/景品・・・・(事務局)

1 1. その他

- ・ 時間が前後する可能性があります。ご了承ください。
- ・ 対戦及び審判が変更される場合があります。

1 2. 指導者会について

今大会の反省会を行います。今年度最後となりますので多数のご参加よろしくお願ひ致します。

- 期日 平成24年11月10日(土) 大会当日 19:00～
- 場所 やきとり本陣

N・N・B・A女子事務局

長崎市立深堀小学校 池田 麻子

電話 095-871-3024 (深堀小学校)

携帯 090-5082-4927

携帯メール tec.mac.purel-x.rider_0428@docomo.ne.jp

Eメール e24@nagasaki-city.ed.jp

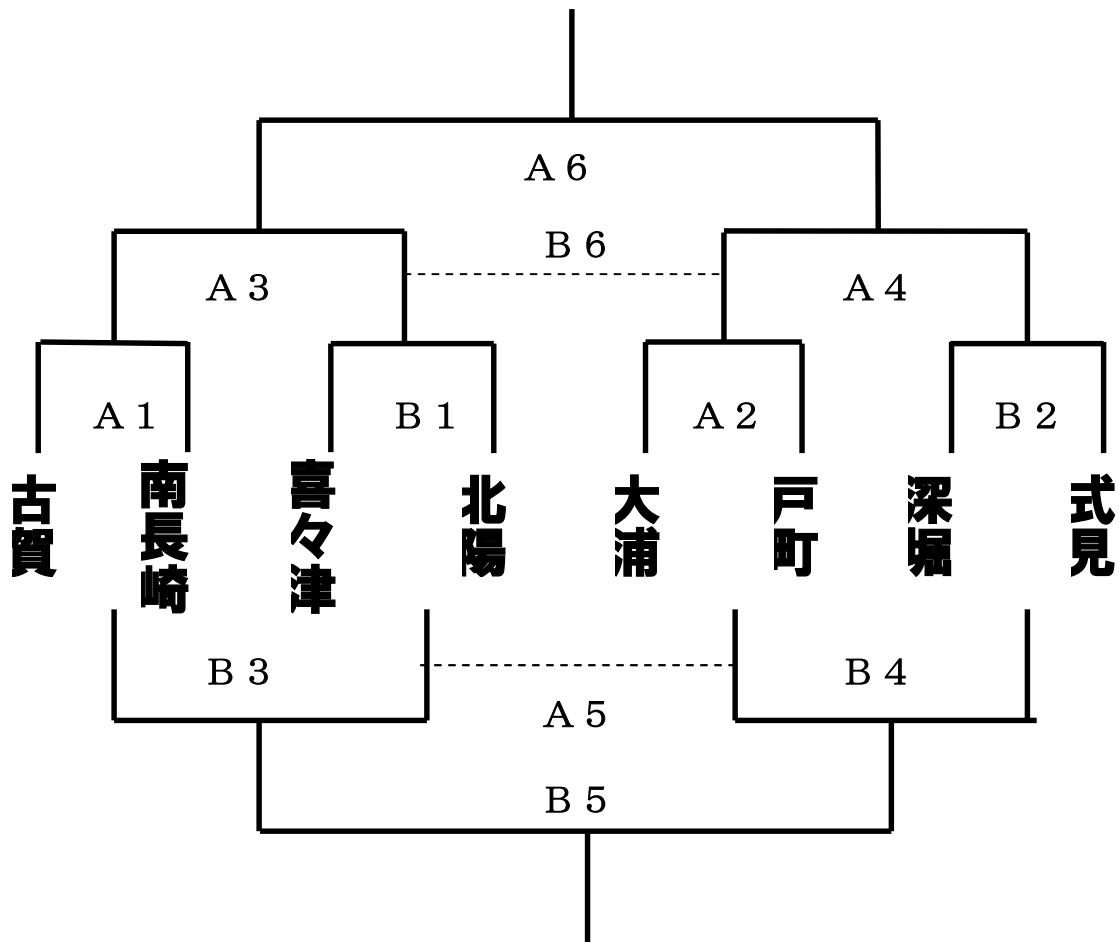

試合	時間	Aコート			Bコート			
		対戦	審判	TO	対戦	審判	TO	
第1試合	9:00	古賀-南長崎	大浦-戸町	大浦	喜々津-北陽	深堀-式見	深堀	
第2試合	10:00	大浦-戸町	古賀-南長崎	古賀	深堀-式見	喜々津-北陽	喜々津	
第3試合	11:00	A1勝-B1勝	A2勝-B2勝	B2勝	A1負-B1負	A2負-B2負	A2負	
第4試合	12:00	A2勝-B2勝	A1勝-B1勝	B1勝	A2負-B2負	A1負-B1負	A1負	
		昼食・B戦						
第5試合	13:30	B3勝-B4勝	A3勝-A4勝	A3勝	B3負-B4負	A3負-A4負	A4負	
第6試合	14:30	A3勝-A4勝	B3勝-B4勝	B3勝	A3負-A4負	B3負-B4負	B4負	

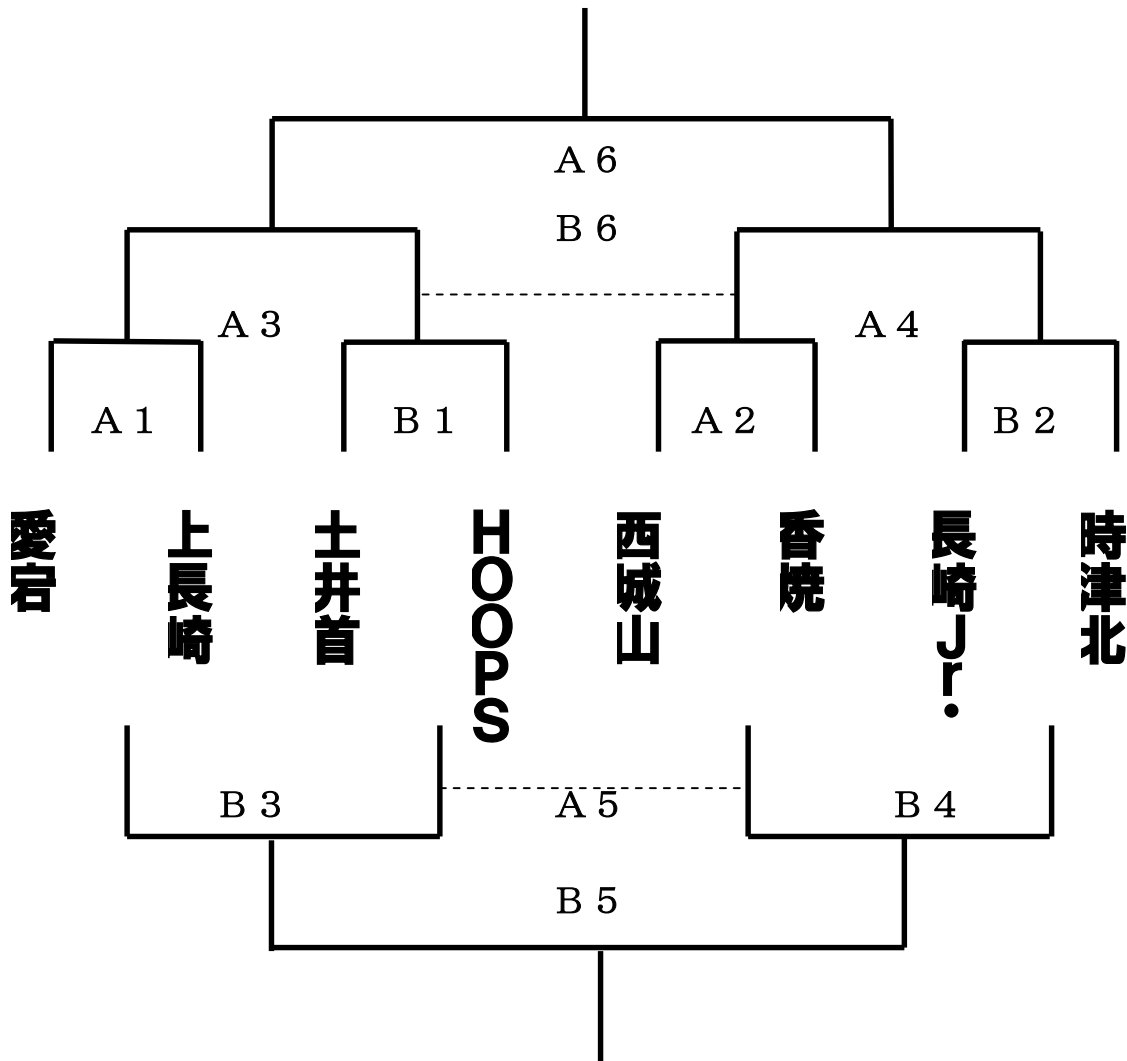

試合	時間	Aコート			Bコート		
		対戦	審判	TO	対戦	審判	TO
第1試合	9:00	愛宕-上長崎	西城山-香焼	西城山	土井首-HOOPS	長崎Jr-時津北	長崎Jr
第2試合	10:00	西城山-香焼	愛宕-上長崎	愛宕	長崎Jr-時津北	土井首-HOOPS	土井首
第3試合	11:00	A1勝-B1勝	A2勝-B2勝	B2勝	A1負-B1負	A2負-B2負	A2負
第4試合	12:00	A2勝-B2勝	A1勝-B1勝	B1勝	A2負-B2負	A1負-B1負	A1負
昼食・B戦							
第5試合	13:30	B3勝-B4勝	A3勝-A4勝	A3勝	B3負-B4負	A3負-A4負	A4負
第6試合	14:30	A3勝-A4勝	B3勝-B4勝	B3勝	A3負-A4負	B3負-B4負	B4負