

第13回 南部リーグ会長杯 駐車場案内・及び注意事項

多良見体育センター

〒859-0401 諫早市多良見町化屋1801-1

駐車場開放時刻 **8:40**

開場時刻 **8:45**

台数制限 **7台(指導者・緊急用含む)**



◎ 注意事項

- ・保護者の方だけでなく、部員や応援に来る方にも、注意事項の周知徹底をお願い致します。
- ・**駐車場開放時刻は8時40分です。それ以前の乗り入れはご遠慮ください。**
- ・各チーム川端駐車場から駐車願います。1台は緊急用としてたらみ会館、支所前に止められます。
- ・駐車場内では当番校の誘導に従ってください。
- ・体育センター周り、たらみ会館前、支所前などは、他の団体や利用者のために駐車禁止です。
- ・体育センターの裏は**私有地**です。**通り抜けやアップも禁止**です。
- ・渋滞の原因になりますので、荒天時以外は外階段前の道路で荷降ろしをしないでください。
- ・1階は他の利用者もいるので、**立ち入り禁止**とします。**体育館の出入りは、多良見支所側の外階段をご利用ください。**
- ・館内は**土足厳禁**になっております。バスケットシューズ、上履きでご利用ください。
- ・トイレは2階です。使用の際はスリッパに履き替えてください。バスケットシューズのままの使用は禁止されています。
- ・3階は待機、応援スペースです。各チーム譲り合ってください。卓球台、椅子が重ねてあるところでは遊ばないようにお願いします。
- ・ゴミや弁当殻は各自でお持ち帰りください。
- ・喫煙は指定の場所をお願いします。

第13回長崎南部ミニバスケットボール会長杯 要項

平成28年7月24日

会長 森 猶隆

1. 目的 (1) 長崎南部地区の小学校のミニバスケットボールの技術向上を図る。
(2) 近隣小学校および他地区の児童・指導者・保護者の親睦を図る。
2. 主催 N・N・B・A (長崎南部ミニバスケットボール指導者連合)
3. 後援 為石小ミニバスケットボール保護者連合
4. 期日 平成28年 7月30日 (土)・31日 (日)
5. 会場 長崎市立橋小学校 (〒851-0115 長崎市かき道5丁目2-16)
長崎市立小江原小学校 (〒851-1132 長崎市小江原2丁目33-1)
長崎市立山里小学校 (〒852-8114 長崎市橋口町20-56)
多良見体育センター (〒859-0401 諫早市多良見町化屋1801-1) ※1日目のみ
6. 参加費 **4500円** (1日目に会場で徴収します)
7. 参加校

所属チーム：19

 喜々津・深堀・長崎 Jr・愛宕・橘・土井首・上長崎・仁田佐古・洗切・横尾
古賀・大浦・小江原・戸町・南長崎・大崎 HOOPS・北陽・西城山・西浦上

招待チーム：5

 緑丘・久田・三原・時津北・山里
8. 競技方法
 - 1日目：予選リーグ 2日目：トーナメント戦
 - 試合順の左側がオフィシャルに向かって右のベンチで、ユニフォームの色は白となる。
 - 2日目の優勝～第3位を表彰します。優勝。準優勝チームには副賞があります。
9. 競技規則
 - 日本バスケットボール協会ミニバスケットボール競技規則に準じて行う。
ただし、以下の項目を付け加える。
 - 競技時間は5分の4Q制 (ハーフタイムは5分間、試合間は10分)
 - 同点の場合、2分の休憩後、3分間の延長戦を行う (メンバーは自由、T0は1回。メンバー交代も可)。さらに同点の場合は2分の休憩後に再延長戦を行う。(以下繰り返し)
 - 両日とも、オープン参加のチームの勝ち上がりも認める。
10. 式典
閉会式：1日目の昼休み 閉会式：2日目 各会場試合終了後
11. 表彰
各トーナメントごとに、優勝～第3位までを表彰する。
優勝、準優勝のチームには副賞を授与する。
12. 駐車場について (駐車券あり)
橋会場：4台 小江原会場：5台 山里会場：3台 多良見会場：7台
*会場に来た際に、駐車券を提示してください。
*各チームの保護者へ駐車台数の確認と路上駐車を絶対にしないようにお伝え下さい。

13. 準備物について ※不都合がありましたらお知らせください。

	橘会場	小江原会場	山里会場	多良見会場
デジタイマー、ストップウォッチ	橘① 長崎 Jr①	小江原① 横尾①	山里① 戸町①	喜々津① 洗切①
T0 セット	橘① 愛宕①	小江原①南長崎①	山里① 北陽①	喜々津①西城山①
賞状、トロフィー、スコアシート、拡大表	事務局	事務局	事務局	事務局

14. その他

- 予戦リーグで1勝1敗のチームが複数出た場合は、①直接対決②ゴールアベレージ で順位を決定します。
- 1日目の結果を元に、2日目のトーナメント戦の組み合わせを作成します。
1日目の夜にメールにてお知らせします。
- 各会場、開場は8:00です。また、両日とも指導者の打ち合わせを8:30より行います。
- アップは8:00～第2試合、8:30～第1試合のチームで行ってください。
※多良見会場のみ、8:45開場になります。
- 審判・T0の準備は、事前に各チーム責任もって対応しておいてください。

15. 指導者会について

- 日時 7月30日(土) 19:00～
- 場所 Bg-Café 長崎市浜町10-10 浜町アーケード ローソン上 思案橋電停徒歩1分
- 料金 3700円
- 7月25日(月)までに出欠の連絡を田中潤子(TJ)までお願いします。
- tcwg.0028164351@ezweb.ne.jp 090-3662-8857

15. 問い合わせ

【南部リーグ女子事務局】
硯川 [suzurikawatada4@gmail.com/](mailto:suzurikawatada4@gmail.com) 090-8229-2574
中山 bright-misty...m@docomo.ne.jp 090-7472-5905
ホームページ <http://nagasaki-basketball.com/nanbu/>

◎予選リーグ：橘会場

総務：今井先生

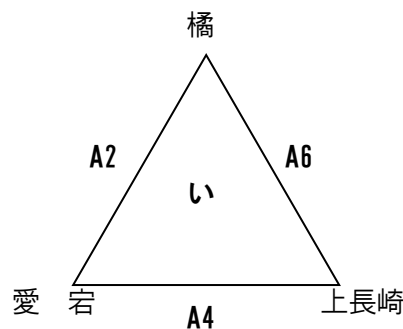
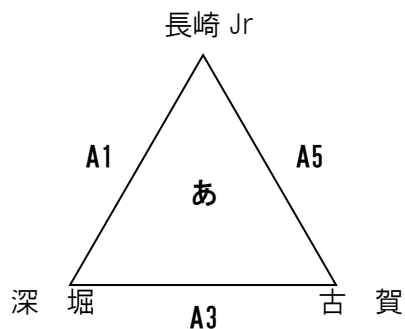

※ 1勝1敗が複数出た場合は、①直接対決の結果②ゴールアベレージ で順位を決定する。

		Aコート (予選)			Bコート (交流戦)		
	開始	対戦	審判割	TO	対戦	審判割	TO
第1試合	9:00	長崎 Jr—深堀	橘—愛宕	橘	古賀—上長崎	自チームで	古賀
第2試合	10:00	橘—愛宕	深堀—古賀	深堀	長崎 Jr—上長崎	自チームで	上長崎
第3試合	11:00	深堀—古賀	愛宕—上長崎	愛宕	長崎 Jr—橘	自チームで	長崎 Jr
昼休み		開会式・昼食					
第4試合	12:40	愛宕—上長崎	古賀—長崎 Jr	古賀	深堀—橘	自チームで	橘
第5試合	13:40	古賀—長崎 Jr	上長崎—橘	上長崎	深堀—愛宕	自チームで	深堀
第6試合	14:40	上長崎—橘	長崎 Jr—深堀	長崎 Jr	古賀—愛宕	自チームで	愛宕

◎予選リーグ：小江原会場

総務：中山

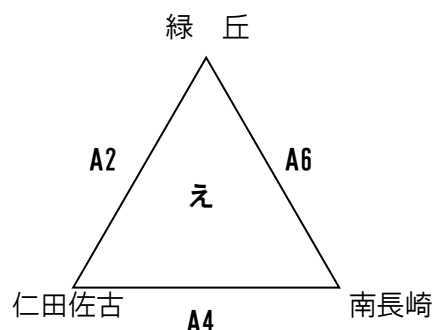
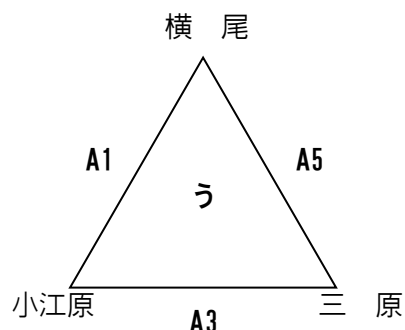

※ 1勝1敗が複数出た場合は、①直接対決の結果②ゴールアベレージ で順位を決定する。

		Aコート (予選)			Bコート (交流戦)		
	開始	対戦	審判割	TO	対戦	審判割	TO
第1試合	9:00	横尾—小江原	緑丘—仁田佐古	緑丘	三原—南長崎	自チームで	三原
第2試合	10:00	緑丘—仁田佐古	小江原—三原	小江原	横尾—南長崎	自チームで	南長崎
第3試合	11:00	小江原—三原	仁田佐古—南長崎	仁田佐古	横尾—緑丘	自チームで	横尾
昼休み		開会式・昼食					
第4試合	12:40	仁田佐古—南長崎	三原—長崎 Jr	三原	小江原—緑丘	自チームで	緑丘
第5試合	13:40	三原—横尾	南長崎—緑丘	南長崎	小江原—仁田佐古	自チームで	小江原
第6試合	14:40	南長崎—緑丘	横尾—小江原	横尾	三原—仁田佐古	自チームで	仁田佐古

◎予選リーグ：山里会場

総務：長田先生

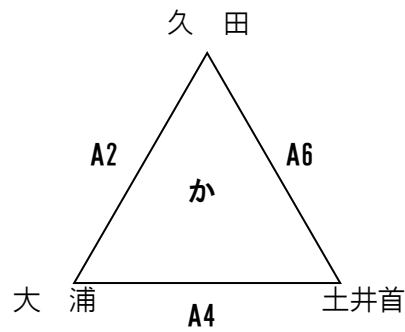
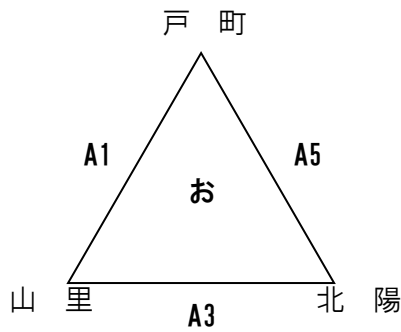

※ 1勝1敗が複数出た場合は、①直接対決の結果②ゴールアベレージ で順位を決定する。

		Aコート（予選）			Bコート（交流戦）		
	開始	対戦	審判割	TO	対戦	審判割	TO
第1試合	9:00	戸町—山里	久田—大浦	久田	北陽—土井首	自チームで	北陽
第2試合	10:00	久田—大浦	山里—北陽	山里	戸町—土井首	自チームで	土井首
第3試合	11:00	山里—北陽	大浦—土井首	大浦	戸町—久田	自チームで	戸町
昼休み		開会式・昼食					
第4試合	12:40	大浦—土井首	北陽—戸町	北陽	山里—久田	自チームで	久田
第5試合	13:40	北陽—戸町	土井首—久田	土井首	山里—大浦	自チームで	山里
第6試合	14:40	土井首—久田	戸町—山里	戸町	北陽—大浦	自チームで	大浦

◎予選リーグ：多良見会場

総務：硯川

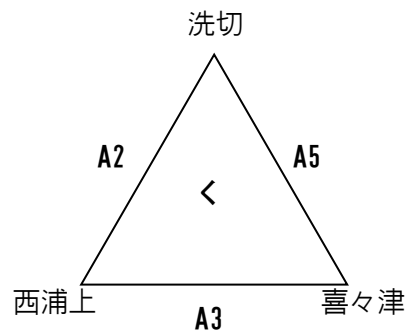
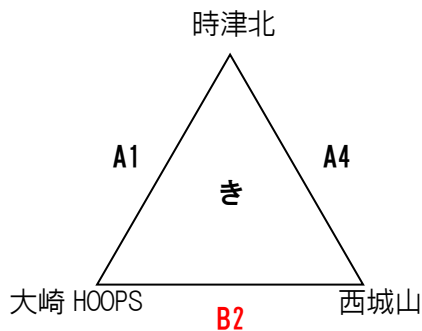

※ 1勝1敗が複数出た場合は、①直接対決の結果②ゴールアベレージ で順位を決定する。

		Aコート（予選）			Bコート（交流戦）		
	開始	対戦	審判割	TO	対戦	審判割	TO
第1試合	10:00	時津北—HOOPS	洗切—西浦上	洗切	西城山—喜々津	自チームで	西城山
第2試合	11:00	洗切—西浦上	時津北—喜々津	時津北	HOOPS—西城山	喜々津—硯川	喜々津
昼休み		開会式・昼食					
第3試合	12:40	西浦上—喜々津	西城山—時津北	西城山	HOOPS—洗切	自チームで	洗切
第4試合	13:40	西城山—時津北	喜々津—洗切	喜々津	HOOPS—西浦上	自チームで	HOOPS
第5試合	14:40	喜々津—洗切	時津北—HOOPS	HOOPS	西城山—西浦上	自チームで	西浦上

※Bコートの第2試合は予選リーグです。

◎ 2 日目トーナメント：1 位会場

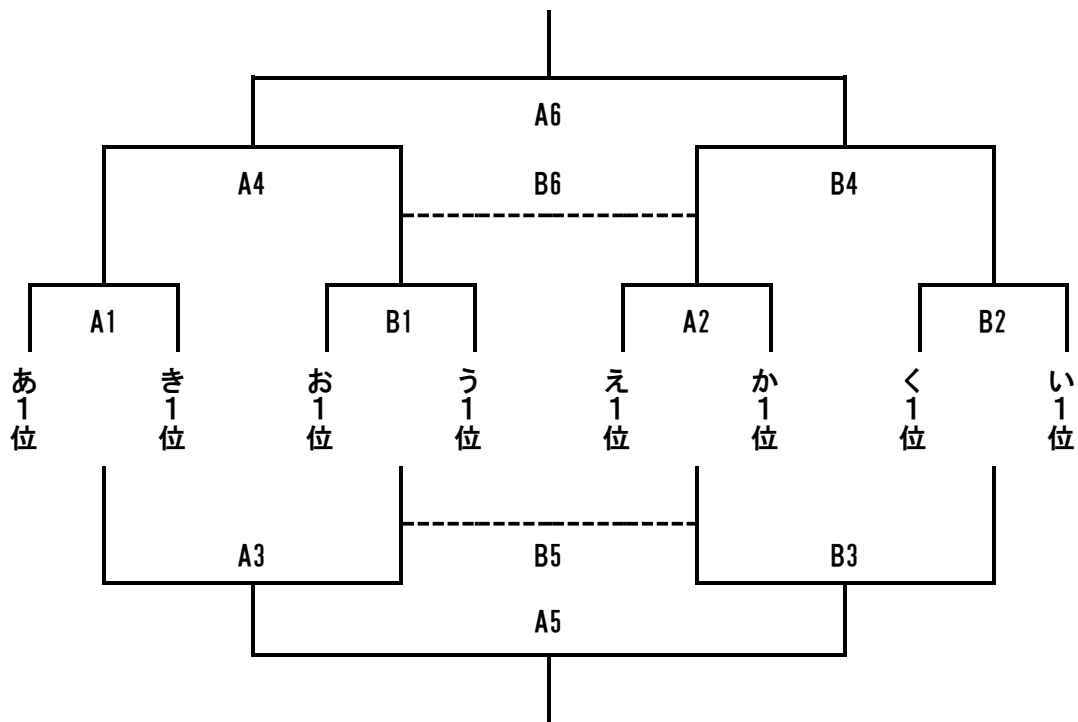

	開始	Aコート			Bコート		
		対戦	審判割	TO	対戦	審判割	TO
第1試合	9:00	あ1位—き1位	え1位—か1位	え1	お1位—う1位	く1位—い1位	く1
第2試合	10:00	え1位—か1位	あ1位—き1位	あ1	く1位—い1位	お1位—う1位	お1
第3試合	11:00	A1負—B1負	A1勝—B1勝	A2勝	A2負—B2負	A2勝—B2勝	A2勝
昼休み		第3試合終了～12:30					
第4試合	12:40	A1勝—B1勝	A1負—B1負	A1負	A2勝—B2勝	A2負—B2負	A2負
第5試合	13:40	A3勝—B3勝	A4勝—B4勝	A4勝	A3負—B3負	A4負—B4負	A3負
第6試合	14:40	A4勝—B4勝	A5勝—B5勝	A5勝	A4負—B4負	A5負—B5負	A5負
閉会式		第6試合終了後					

2日目の詳細は1日目終了後にメールにてお知らせします。会場は8:00、第1試合は9:00開始です。

◎ 2 日目トーナメント：2 位会場

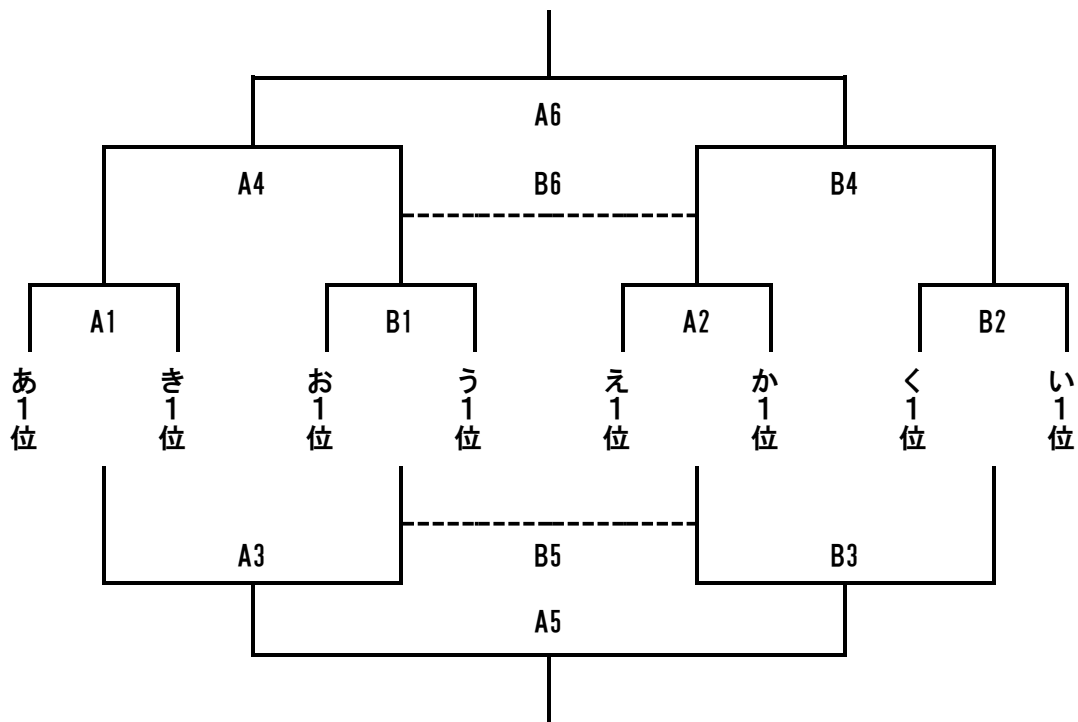

	開始	Aコート			Bコート		
		対戦	審判割	TO	対戦	審判割	TO
第1試合	9:00	あ1位—き1位	え1位—か1位	え1	お1位—う1位	く1位—い1位	く1
第2試合	10:00	え1位—か1位	あ1位—き1位	あ1	く1位—い1位	お1位—う1位	お1
第3試合	11:00	A1負—B1負	A1勝—B1勝	A2勝	A2負—B2負	A2勝—B2勝	A2勝
昼休み		第3試合終了～12:30					
第4試合	12:40	A1勝—B1勝	A1負—B1負	A1負	A2勝—B2勝	A2負—B2負	A2負
第5試合	13:40	A3勝—B3勝	A4勝—B4勝	A4勝	A3負—B3負	A4負—B4負	A3負
第6試合	14:40	A4勝—B4勝	A5勝—B5勝	A5勝	A4負—B4負	A5負—B5負	A5負
閉会式		第6試合終了後					

2日目の詳細は1日目終了後にメールにてお知らせします。会場は8:00、第1試合は9:00開始です。

◎ 2 日目トーナメント：3 位会場

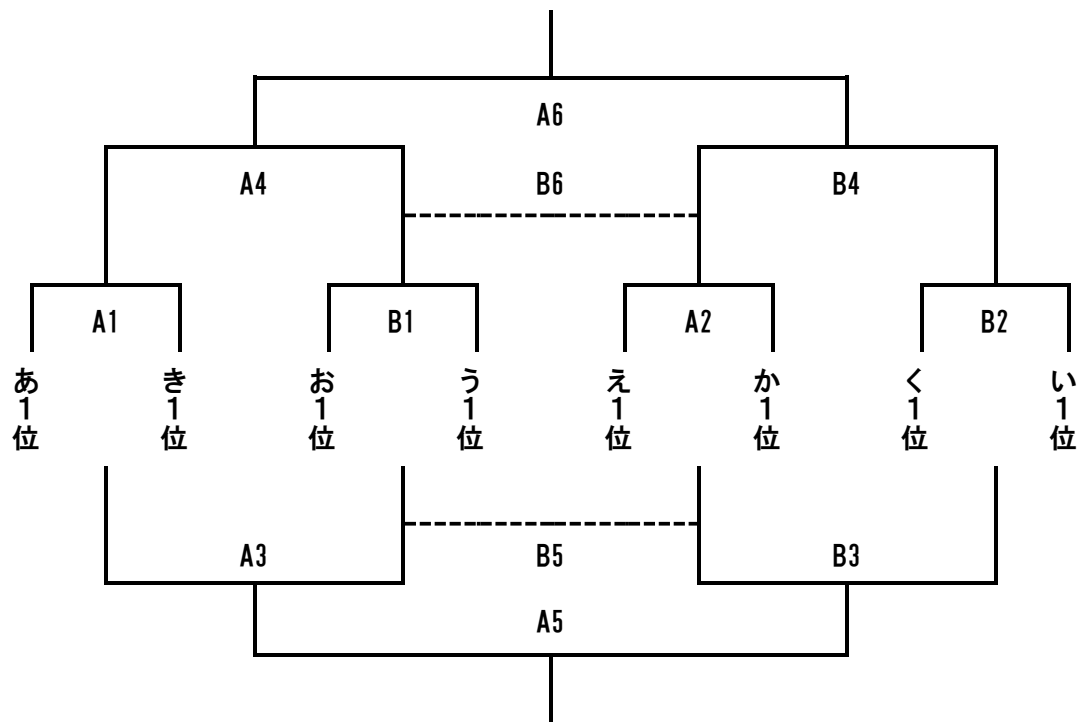

	開始	Aコート			Bコート		
		対戦	審判割	TO	対戦	審判割	TO
第1試合	9:00	あ1位—き1位	え1位—か1位	え1	お1位—う1位	く1位—い1位	く1
第2試合	10:00	え1位—か1位	あ1位—き1位	あ1	く1位—い1位	お1位—う1位	お1
第3試合	11:00	A1負—B1負	A1勝—B1勝	A2勝	A2負—B2負	A2勝—B2勝	A2勝
昼休み		第3試合終了～12:30					
第4試合	12:40	A1勝—B1勝	A1負—B1負	A1負	A2勝—B2勝	A2負—B2負	A2負
第5試合	13:40	A3勝—B3勝	A4勝—B4勝	A4勝	A3負—B3負	A4負—B4負	A3負
第6試合	14:40	A4勝—B4勝	A5勝—B5勝	A5勝	A4負—B4負	A5負—B5負	A5負
閉会式		第6試合終了後					

2日目の詳細は1日目終了後にメールにてお知らせします。会場は8:00、第1試合は9:00開始です。

第13回 長崎南部リーグ会長杯

橘会場

駐車券

【 】小学校

 / 4台

7/30・31両日使用できます。

台数を守ってご利用ください。

長崎南部リーグ指導者連合



女子事務局

第13回 長崎南部リーグ会長杯

小江原会場

駐車券

【 】小学校

 / 5台

7/30・31両日使用できます。

台数を守ってご利用ください。

長崎南部リーグ指導者連合



女子事務局

第13回 長崎南部リーグ会長杯

山里会場

駐車券

【 】小学校

 / 3台

7/30・31両日使用できます。

台数を守ってご利用ください。

長崎南部リーグ指導者連合



女子事務局

第13回 長崎南部リーグ会長杯

多良見会場

駐車券

【 】小学校

（ ）/7台

7/30のみ使用できます。

台数を守ってご利用ください。

長崎南部リーグ指導者連合



女子事務局